



8.2 FT / 2.5 MTS

# NUBIA

(1)

## Nubia

Modelo: NB25XA0506 / Código SGC: SGC-FIC-TE16

### GENERAL

Diámetro	8.20 Ft / 2.5 Mts
Número de Aspas	6
Caballos de potencia	0.5 Hp
Peso del equipo	88.1 Lb / 40 Kg

### DESEMPEÑO A MÁXIMA VELOCIDAD

Velocidad Máxima	172 RPM
Nivel de ruido	48 dB
Consumo de energía a máxima velocidad	0.37 KW



Panel de control  
 Altura: 15.7" (40 cm)  
 Anchura: 11.8" (30 cm)  
 Profundidad: 7.8" (20 cm)  
 Peso: 22.70 Lb" (10.30 Kg)

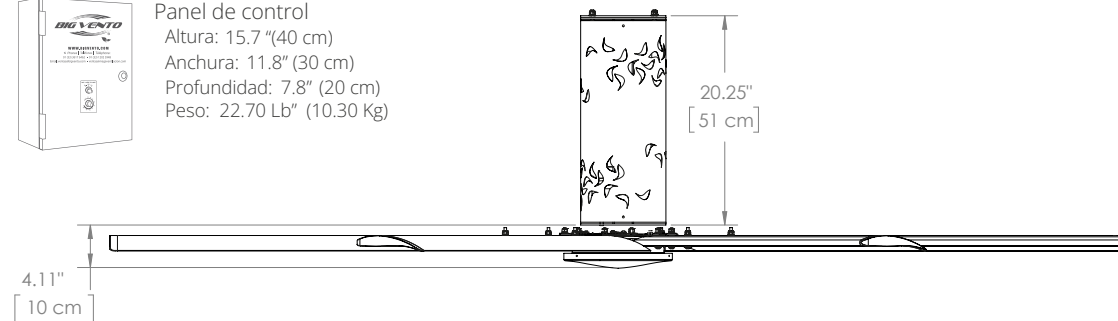

### MOTOR

Grado de protección IP	IP 66
Potencia	0.5 HP / 0.37 KW

### GARANTÍA\*

- 2 Años en el variador de frecuencia.
- 3 Años en el motor eléctrico, reductor de velocidad.
- 15 Años en aspas, centro, bastidor y kit de montaje.

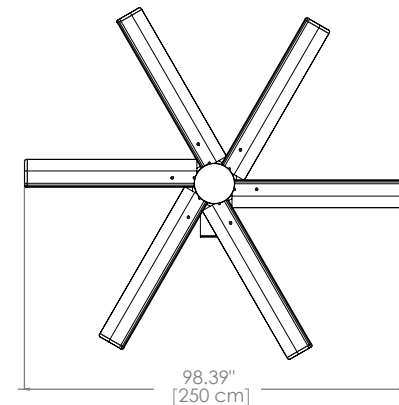

### VARIADOR DE FRECUENCIA / MOTOR

Voltaje	Fases	Amps ventilador	Interruptor térmico	Frecuencia
230 V	1 Φ	1.90 Amps	20 Amps	60 Hz
230 V	3 Φ	1.90 Amps	20 Amps	60 Hz
460 V	3 Φ	0.95 Amps	20 Amps	60 Hz

### COMPONENTES DE SEGURIDAD

Candado de seguridad

### CERTIFICACIONES

Cumple con los estándares de la certificación UL, CE y CSA



\*Solicitar carta de garantía para conocer términos y condiciones.

(1) El equipo mostrado en la fotografía es un modelo personalizado, para más información consulte a su agente de ventas.